

Kame

Klift.100

BFX

O movimentador de Bobinas tipo empilhadeira **Kame** modelo **Klift.100-BFX** foi desenvolvido para elevar e movimentar bobinas na posição Horizontal. Este modelo é equipado com o **Clamp Kame BFX**, que ao ser introduzido no centro da Bobina (furo do tubete) garante o apoio da mesma para que seja feita sua elevação na altura desejada de transferência, bem como a movimentação segura e ergonômica da bobina na área de produção. Este modelo é indicado para movimentar carretéis de fios, carretéis de alumínio e bobinas com os mais variados tipos de tubete (alumínio, papelão, plástico),

CARACTERÍSTICAS TÉCNICAS

CACIDADE DE CARGA

100 KG

ELEVAÇÃO

Guincho Manual com Freio Automático
Sistema com cinta de carga

VELOCIDADE DE ELEVAÇÃO

30mm por rotação
Camada mediana

ROLAGEM E TRANSLAÇÃO

Translação Manual
Rodas Frontais: Fixas
Rodas Traseiras: Giratórias com Freio

ESTRUTURA

Aço Carbono ASTM A36
Coluna zincada / demais peças pintadas Eletrostática
Poliéster – Cor padrão

MEDIDAS

Peso Seco: 65Kg (Teórico)
Medidas (CxLxA): 118x61x210cm



www.kameequipamentos.com.br

[@kame_equipamentos](https://www.youtube.com/@kame_equipamentos)



+55 16 3443-1316

+55 16 99154-1668

Kame

Kame

Klift.100

BFX

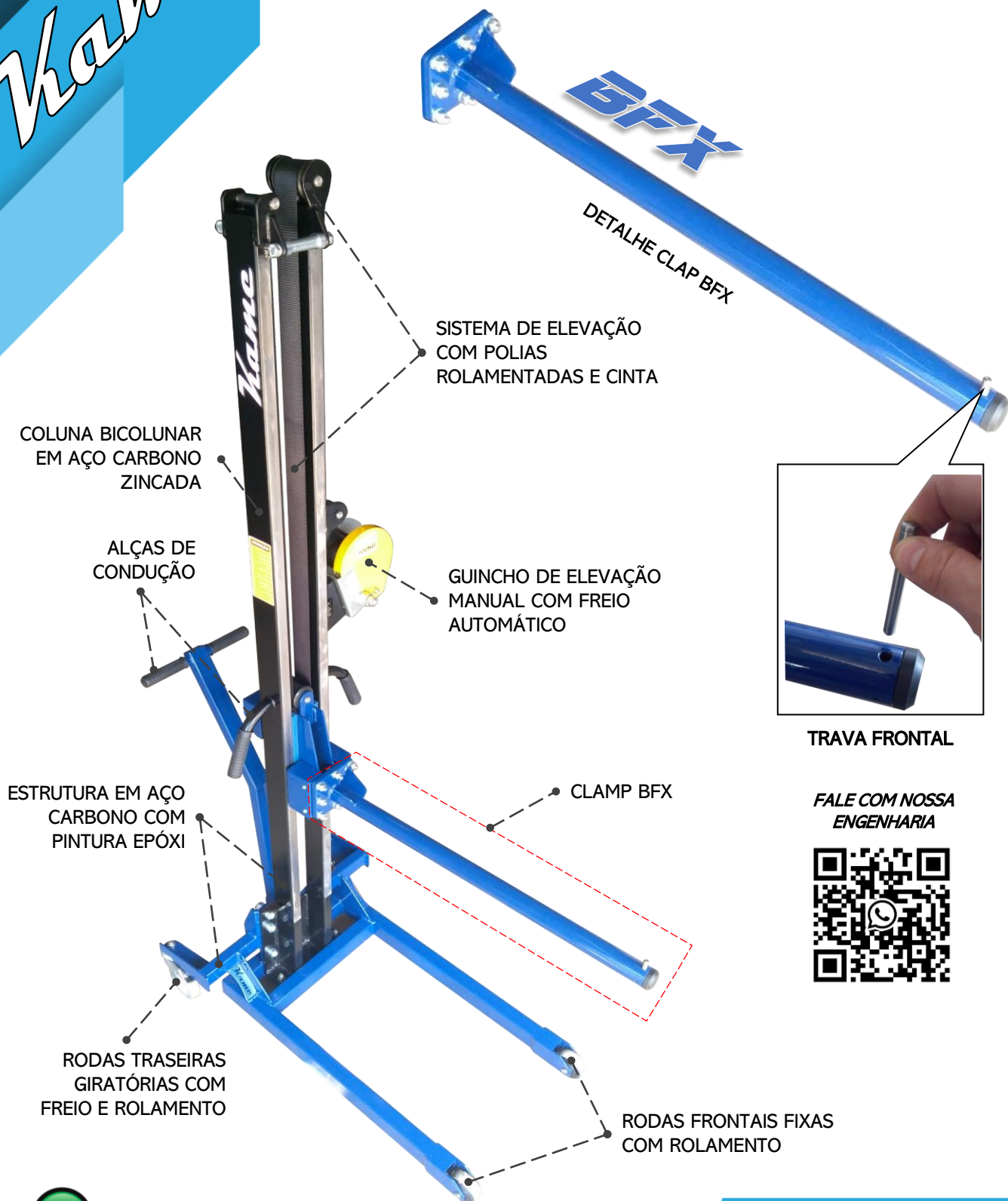

COLUNA BICOLUNAR
EM AÇO CARBONO
ZINCADA

ALÇAS DE
CONDUÇÃO

ESTRUTURA EM AÇO
CARBONO COM
PINTURA EPÓXI

RODAS TRASEIRAS
GIRATÓRIAS COM
FREIO E ROLAMENTO

SISTEMA DE ELEVAÇÃO
COM POLIAS
ROLAMENTADAS E CINTA

GUINCHO DE ELEVAÇÃO
MANUAL COM FREIO
AUTOMÁTICO

CLAMP BFX

RODAS FRONTAIS FIXAS
COM ROLAMENTO

DETALHE CLAP BFX

TRAVA FRONTAL

FALE COM NOSSA
ENGENHARIA

